

name KALEBAS TABLE

| ref | 488356 | KALEBAS TABLE 2700K | BLACK |
|-----|--------|---------------------|-------------|
| | 488377 | KALEBAS TABLE 2700K | WHITE |
| | 488323 | KALEBAS TABLE 2700K | ANODIC GOLD |
| | 488366 | KALEBAS TABLE 3000K | BLACK |
| | 488387 | KALEBAS TABLE 3000K | WHITE |
| | 488333 | KALEBAS TABLE 3000K | ANODIC GOLD |

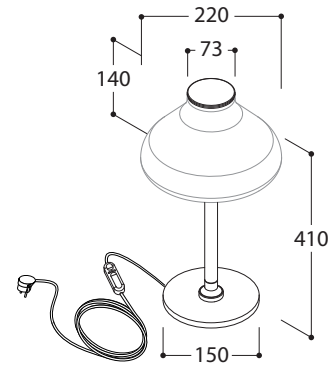

ONLY TO BE USED WITH GLASS ACCESSORY:

| | |
|--------|---|
| 488290 | ACCESSORY KALEBAS GLASS SHELL GREY |
| 488291 | ACCESSORY KALEBAS GLASS SHELL AMBER |
| 488292 | ACCESSORY KALEBAS GLASS SHELL FROSTED GREY |
| 488293 | ACCESSORY KALEBAS GLASS SHELL FROSTED WHITE |

| | | |
|---------------------------------|------------------------------|-----------------------------|
| safe distance to object | ☞ - 0,1m - ☜ | |
| lamp / (lum.flux) / (colortemp) | Annular LED array | 1067lm 2700K / 1086lm 3000K |
| fitting | NONE | |
| power | 8,3W | |
| voltage | 230V 50-60 Hz AC | |
| symbol | ⚡ | |
| gear | Converter incorporated | |
| ip/class | IP20 - CLASS 2 | ☐ |
| application | Indoor Stand alone Floorlamp | ⚠ |
| orientability | non orientable | |
| dimmability | Dimmer on mainscord | |
| weight | 2,5 | |
| beamangle | 85° | |
| CRI | 92 | |
| SDCM | 3 | |

③
UNSCREW
COVER

HOUSING

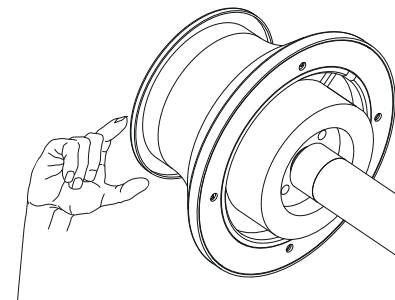

Dimmer on mainscord

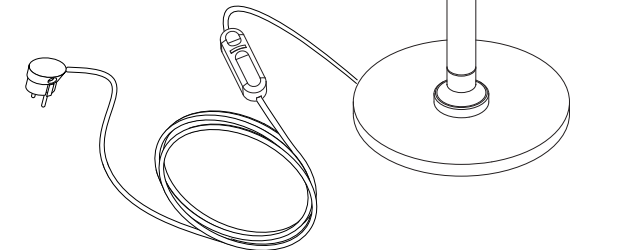

BASE

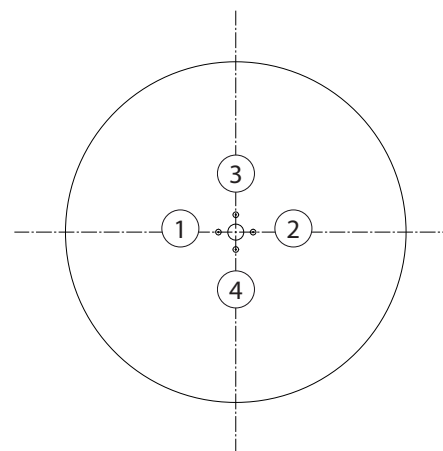

FLOORPLATE

Washer M4 (x4)

Bolt M4x16 (x4)

①

③

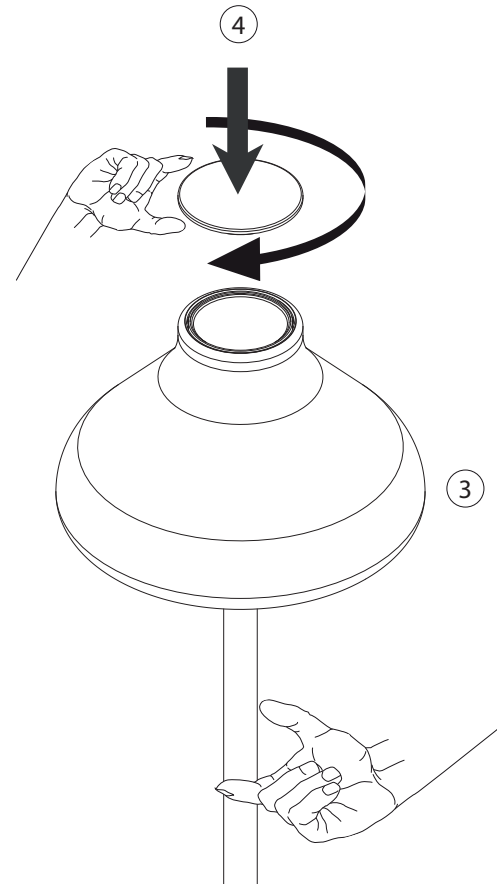

③

INSTRUCTIONS :

1. Screw 4 bolts with washers (incl.) crosswise under the FLOORPLATE into KALEBAS BASE
2. Place luminaire on a flat surface
3. Unscrew cover and place acc. kalebas glass shell (48829x) on housing
4. Gently screw cover back on
5. Plug luminaire in a standard household socket (f.e. LITHOSS void)
6. Switch on luminaire and dim if needed

INSTALLATIE- EN ONDERHOUDSRICHTLIJNEN m.b.t. FABRIEKSGARANTIE.

1. DE VERBINDINGEN EN HET UITTESTEN VAN DEZE TOESTELLEN DIENEN ALTIJD TE GEBEUREN DOOR EEN ERKEND ELECTRO-INSTALLATEUR.
2. DEZE VERLICHTINGSTOESTELLEN MOETEN GE'INSTALLEERD, VERBONDEN EN GETEST WORDEN VOLGENS DE NATIONAAL GELDENDE REGLEMENTEN OP DE ELECTISCHE INSTALLATIES (BELGIE, A.R.E.I., DUITSLAND: DIN VDE 0100 TEIL 559 A2, ... DEZE OPSOMMING IS LUKTER INFORMATIE).
3. DE TECHNISCHE BIJSLUITER MOET GEZIEEN WORDEN ALS ONDERDEEL VAN DE ALGEMENE VERKOOPVOORWAARDEN VAN TAL N.V.
4. DE ELECTRO-INSTALLATEUR IS VERANTWOORDELIJK VOOR HET GEBRUIKEN VAN VOORSCHAKELAPPARATUUR DIE VOLDOET AAN DE GELDENDE CE EN EMC NORMEN.
5. VERVANG DE LAMP (EN) ALTIJD MET DE GROOTSTE ZORG, ZE IS (ZIJN) UITZET BREEKBAAR.
6. OPGEPAST: PLAATS NOOIT DE LAMP MET BLOTE HANDEN, GEBRUIK ALTIJD EEN DOEK!

INSTRUCTIONS D'INSTALLATION ET D'ENTRETIEN A RESPECTER VIS-A-VIS DE LA GARANTIE.

1. LE PLACEMENT, LE RACCORDEMENT ET L'ESSAI DE CET APPAREIL DOIVENT TOUJOURS ETRE EFFECTUES PAR UN INSTALLATEUR ELECTRIEN AGREE.
2. LES LUMINAIRES DOIVENT ETRE INSTALLEZ, BRANCHEZ ET TESTES SUIVANT LE REGLEMENT NATIONAL SUR LES INSTALLATIONS ELECTRIQUES EN VIGUEUR. (BELGIQUE, A.R.E.I., ALLEMAGNE: DIN VDE 0100 TEIL 559 A2, ... CETTE ENUMERATION EST INDICATIVE).
3. CE MANUEL D'INSTALLATION TECHNIQUE REPRESENTE UNE PARTIE DES CONDITIONS GENERALES DE VENTE DE TAL N.V.
4. LELECTRO-INSTALLATEUR EST RESPONSABLE POUR L'USAGE DE BALLASTS, TRANSFO'S,...CONFORMES AUX NORMES CE ET EMC EN VIGUEUR.
5. REMPLACEZ TOUJOURS L'AMPOULE (LES AMPOULES) AVEC PRUDENCE, ELLE(S) EST (SONT) TRES FRAGILE (S).
6. ATTENTION: NE JAMAIS REMPLACER L'AMPOULE AUX MAINS NUES, UTILISEZ TOUJOURS UN CHIFFON!

INSTALLATION AND MAINTENANCE INSTRUCTIONS IN VIEW OF THE MANUFACTURER'S GUARANTEE.

1. THE CONNECTION AND TESTING OF THE DEVICES SHOULD ALWAYS BE PERFORMED BY A RECOGNIZED ELECTRICIAN.
2. THESE LIGHTING DEVICES NEED TO BE INSTALLED, CONNECTED AND TESTED FOLLOWING THE OFFICIAL NATIONAL INSTRUCTION GUIDE FOR ELECTRICAL INSTALLATIONS (BELGIUM, A.R.E.I., GERMANY: DIN VDE 0100 TEIL 559 A2, ... THIS ENUMERATION IS JUST AN INDICATION).
3. THIS TECHNICAL ENCLOSURE NEEDS TO BE ADDED TO THE GENERAL SALES CONDITION OF THE TAL N.V.
4. THE ELECTRO TECHNICIAN IS RESPONSABLE TO USE BALLASTS, TRANSFORMERS,...WHICH MEET THE VALID CE AND EMC RULES.
5. ALWAYS REPLACE THE LAMP (S) WITH UTMOST CAUTIONSNESS, THE LAMP (S) IS (ARE) VERY FRAGILE.
6. ATTENTION: NEVER REPLACE THE LAMP WITH BARE HANDS, ALWAYS USE A CLOTH!

MONTAGE- UN UTERHALT INSTRUCTIONEN ZU BEACHTEN MIT BEZUG AUF DER GARANTIE.

1. DIE MONTAGE, DER ANSCHLUSS UND DAS JUSTESTEN DER LEUCHTEN SOLL IMMER VON EINEM ZUSTAENDIGEN ELECTRO-INSTALLATEUR AUSGEFUHRT WERDEN.
2. DIESE LEUCHTEN MUSSEN INSTALLIERT, ANGESCHLOSSEN UND GETESTET WERDEN NACH DER ALLGEMEINEN NAZIONALEN REGLEMENTATION UBER DIE ELEKTRISCHE INSTALLATIONEN (BELGIEN, A.R.E.I., DEUTSCHLAND: DIN VDE 0100 TEIL 559 A2, ... DIESE AUFSTELLUNGSGESICHT DURCH EXEMPLATIVEN TITEL UND KANN NICHT ALS LIMITATIV ODER ERHAUFTV BETRACHTET WERDEN).
3. DIESE TECHNISCHE GEBRAUCHSANWEISUNG GEHORT ZU DEN ALLGEMEINEN VERKAUFSBEDINGUNGEN VON TAL N.V.
4. DER ELECTRO-INSTALLATEUR IST VERANTWORTLICH FUR DAS VERWENDEN VON CE UND EMC GEPRIEFTE VORSCHALTGERATE.
5. DIE LAMPE(N) SOLL(I)N IMMER SEHR VORSICHTIG ERSATZT WERDEN.
6. VORSICHT: MAN DARF NIE DIE LAMPE MIT DEN NACKTEN HAENDEN BERUHREN, MAN SOLL IMMER EINEN TUCH BENUTZEN!